



## POPSTAR

### 12V 50W 12° gelb

Niedervolt-Kaltlichtspiegellampe für effektvolle  
Anwendungen

## POPSTAR

### 12V 50W 12° yellow

Low voltage dichroic lamps  
for creative applications

### Abmessungen / Dimensions:

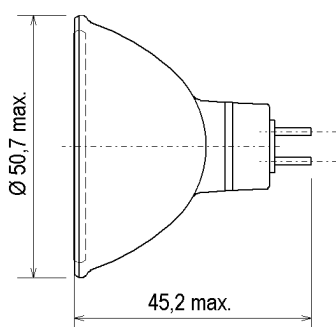

### Lichtplanung / light planning:

Ø [m]	H [m]	E [lx]
0,21	1	9000
0,42	2	2250
0,64	3	1000
0,85	4	562



### Spezifikation / Specification:

Lampenleistung / Lamp wattage:

50 W

Lampenspannung / Lamp voltage:

12 V

Abstrahlwinkel / Beam angle:

12°

Farbte / Colour:

gelb / yellow

Farbkoordinaten / Colour coordinates:

x: 0,520 y: 0,470

Sättigung / Saturation: (dom. Wellenlänge / dom. wavelength)

98 % (580 nm)

Lichtstärke / Luminous intensity:

9000 cd

Mittlere Lebensdauer / Average lifetime:

4.000 h

Sockel / Base:

GU5.3

Zulässige Brennlage / Reliable burning position:

u360

Reflektorfarbe / Colour of reflector:

klar / clear

Reflektorbeschichtung / Coating of reflector:

Kaltlicht / dichroic

Verpackungseinheit (Stck.) / Box quantity (pcs.):

50

ILCOS-Bezeichnung / ILCOS-Code:

HRGI/Y-50-12-GU5.3-51/12

ANSI-Code / ANSI code:

-

Artikelnummer / Type number:

186053

- UV-P
- geschlossen / closed
- dimmbar / dimmable
- für offene Leuchte / for open fixture

Änderungen der angegebenen Werte und Toleranzen sind innerhalb der entsprechenden Normen möglich!

Within the scope of the corresponding standards, variations of the declared values and tolerances might occur.



BLV Licht- und  
Vakuumtechnik GmbH  
A company of USHIO Group

## POPSTAR

### 12V 50W 12° gelb

Niedervolt-Kaltlichtspiegellampe für effektvolle Anwendungen

#### Vorteile:

- Integrierte Schutzscheibe in den Farben gelb, grün, rot, blau, orange oder magenta
- Besonderes Ambiente durch farbiges Licht
- Dimmbar

#### Einsatzgebiete:

Einsatz für spezielle Effekte:

- Werbung
- Diskotheken und Bars
- Jugendtreffs
- Studios

## POPSTAR

### 12V 50W 12° yellow

Low voltage dichroic lamps for creative applications

#### Advantages:

- Integrated cover lens in colours yellow, green, red, blue, orange or magenta
- Special atmosphere due to coloured light
- Dimmable

#### Applications:

Application for special effects:

- Advertising
- Discotheques and bars
- Meeting places for young people
- Studios



BLV Licht- und  
Vakuumtechnik GmbH  
A company of USHIO Group

## POPSTAR

12V 50W 12° gelb

Niedervolt-Kaltlichtspiegellampe  
für effektvolle Anwendungen

## POPSTAR

12V 50W 12° yellow

Low voltage dichroic lamp  
for creative applications

Lampenbezeichnung / Lamp designation:

12V 50W 12° geschlossen/closed

Artikelnummer / article number:

186053

ANSI-Code / ANSI-code:

EXT / CG

Lichtstärke / Luminous intensity:

9000 cd

### Lichtverteilung / Light distribution

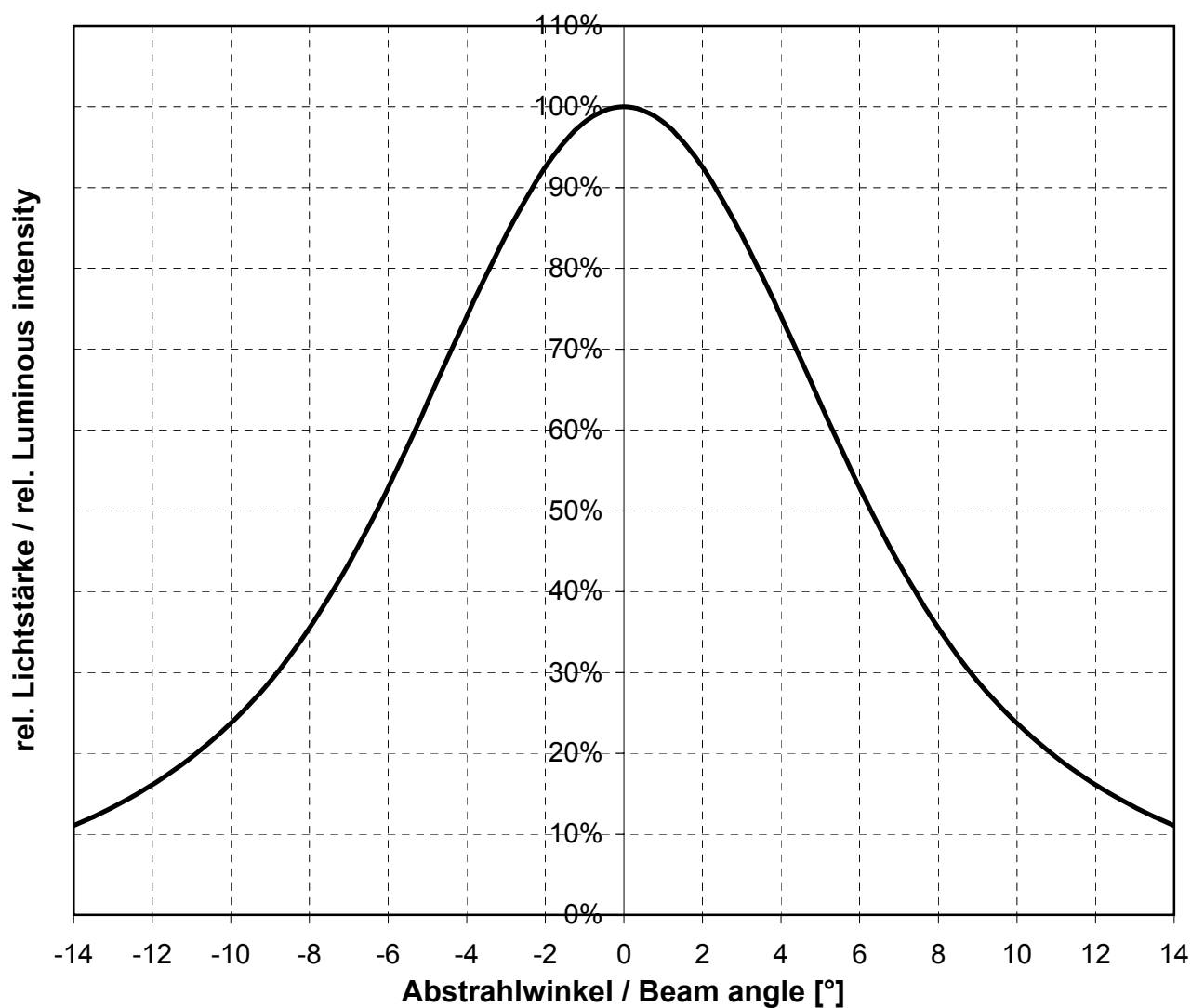

- D1 -



BLV Licht- und  
Vakuumtechnik GmbH  
A company of USHIO Group

## POPSTAR

12V 50W 12° gelb

Niedervolt-Kaltlichtspiegellampe  
für effektvolle Anwendungen

## POPSTAR

12V 50W 12° yellow

Low voltage dichroic lamps  
for creative applications

Lampenbezeichnung / Lamp designation:

Artikelnummer / article number:

Farbtemperatur / Colour temperature:

12V 50W 12° geschlossen/closed

186053

gelb / yellow

### Spektralverteilung / Spectral distribution

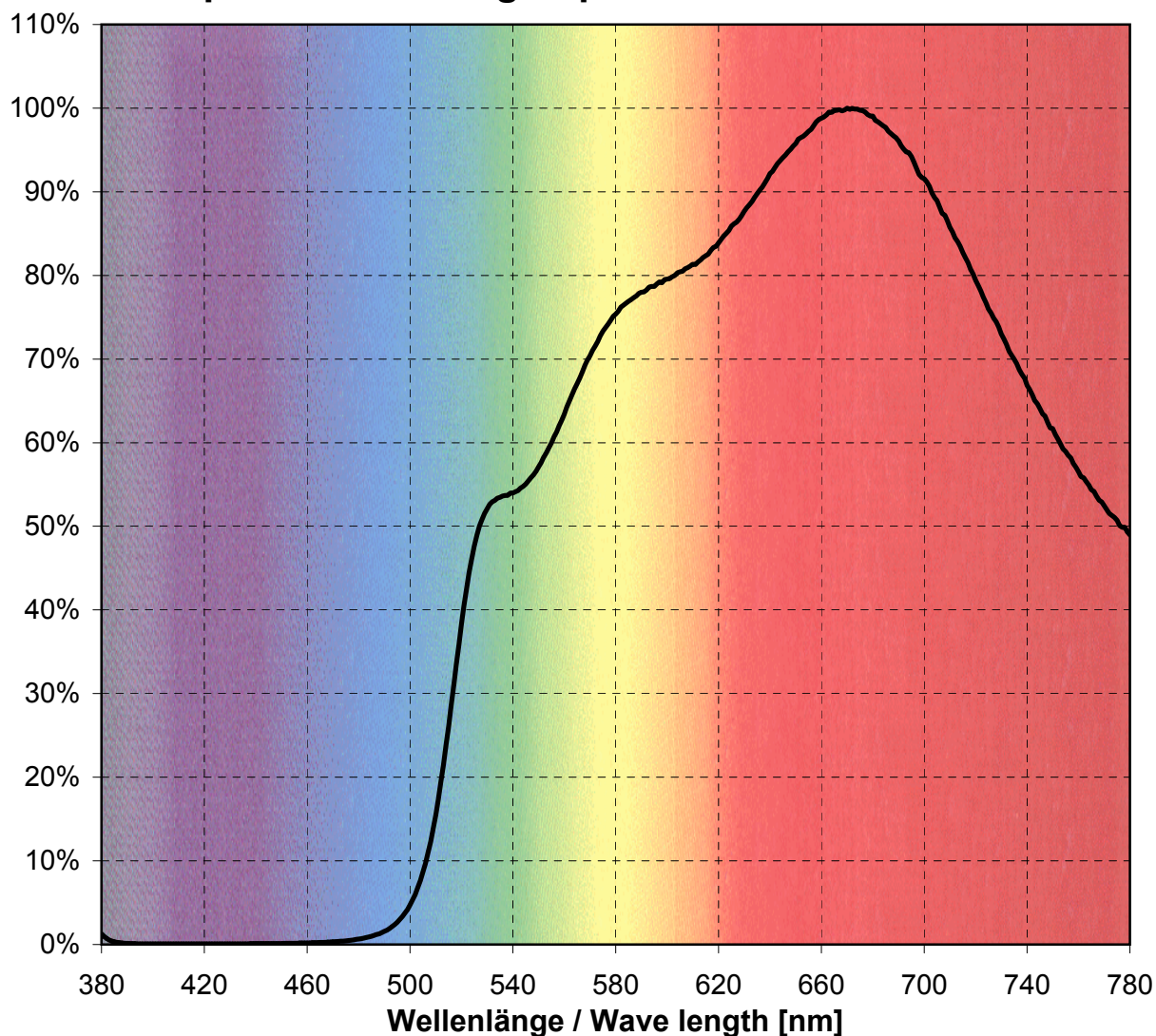

- B1 -



BLV Licht- und  
Vakuumtechnik GmbH  
A company of USHIO Group

## POPSTAR

12V 50W 12° gelb

Niedervolt-Kaltlichtspiegellampe  
für effektvolle Anwendungen

## POPSTAR

12V 50W 12° yellow

Low voltage dichroic lamps  
for creative applications

Lampenbezeichnung / Lamp designation:

12V 50W 12° geschlossen/closed

Artikelnummer / article number:

186053

Farbtemperatur / Colour temperature:

gelb / yellow

Farbort / Colour coordinates:

x: 0,520

y: 0,470

