



EUROSTAR Neodym

12V 50W 36° NdF

Niedervolt-Kaltlichtspiegellampe für spezielle Anwendungen

EUROSTAR Neodymium

12V 50W 36° NdF

Low voltage dichroic lamp for special applications

Abmessungen / Dimensions:

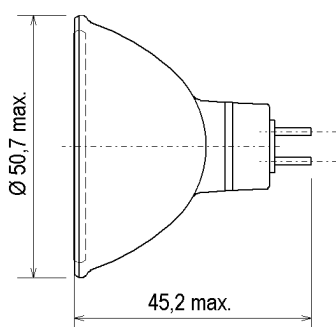

Lichtplanung / light planning:

Ø [m]	H [m]	E [lx]
0,65	1	1400
1,30	2	350
1,95	3	155
2,60	4	87



Spezifikation / Specification:

Lampenleistung / Lamp wattage:

50 W

Lampenspannung / Lamp voltage:

12 V

Abstrahlwinkel / Beam angle:

36°

- UV-P
- geschlossen / closed
- dimmbar / dimmable
- für offene Leuchte / for open fixture

Anwendung / Application:

Fleischwaren / Butcher's s

Farbkoordinaten / Colour coordinates:

x: 0,471 y: 0,366

Lichtstärke / Luminous intensity:

1400 cd

Mittlere Lebensdauer / Average lifetime:

4.000 h

Sockel / Base:

GU5.3

Zulässige Brennlage / Reliable burning position:

u360

Reflektorfarbe / Colour of reflector:

klar / clear

Reflektorbeschichtung / Coating of reflector:

Kaltlicht / dichroic

Verpackungseinheit (Stck.) / Box quantity (pcs.):

50

ILCOS-Bezeichnung / ILCOS-Code:

HRGI/N-50-GU5.3-51/36

ANSI-Code / ANSI code:

-

Artikelnummer / Type number:

189871

Änderungen der angegebenen Werte und Toleranzen sind innerhalb der entsprechenden Normen möglich!

Within the scope of the corresponding standards, variations of the declared values and tolerances might occur.



BLV Licht- und
Vakuumtechnik GmbH
A company of USHIO Group

EUROSTAR Neodym

12V 50W 36° NdF

Niedervolt-Kaltlichtspiegellampe für spezielle Anwendungen

Vorteile:

- Spezialbeschichtung, die die Grün-Gelb-Anteile des Lichtes herausfiltert
- Verlockende Warenpräsentation
- UV-Schutz (UV-P)

Einsatzgebiete:

Einsatz in Schaufenster und für Warenpräsentation, z.B.:

- Backwaren
- Fleischwaren
- Pflanzen

EUROSTAR Neodymium

12V 50W 36° NdF

Low voltage dichroic lamp for special applications

Advantages:

- Special coating filters out green-yellow parts of the light
- Attractive merchandise presentation
- UV protection (UV-P)

Applications:

Application in shop windows and for merchandise presentation, e.g.:

- Bakeries
- Butcher's shops
- Florists



BLV Licht- und
Vakuumtechnik GmbH
A company of USHIO Group

EUROSTAR Neodym

12V 50W 36° Fleischwaren

Niedervolt-Kaltlichtspiegellampe in
Standard-Qualität

EUROSTAR Neodymium

12V 50W 36° Butcher's shops

Low voltage dichroic lamp in
standard quality

Lampenbezeichnung / Lamp designation:

12V 50W 36° geschlossen/closed

Artikelnummer / article number:

189871

Farbtemperatur / Colour temperature:

2200 K

Spektralverteilung / Spectral distribution

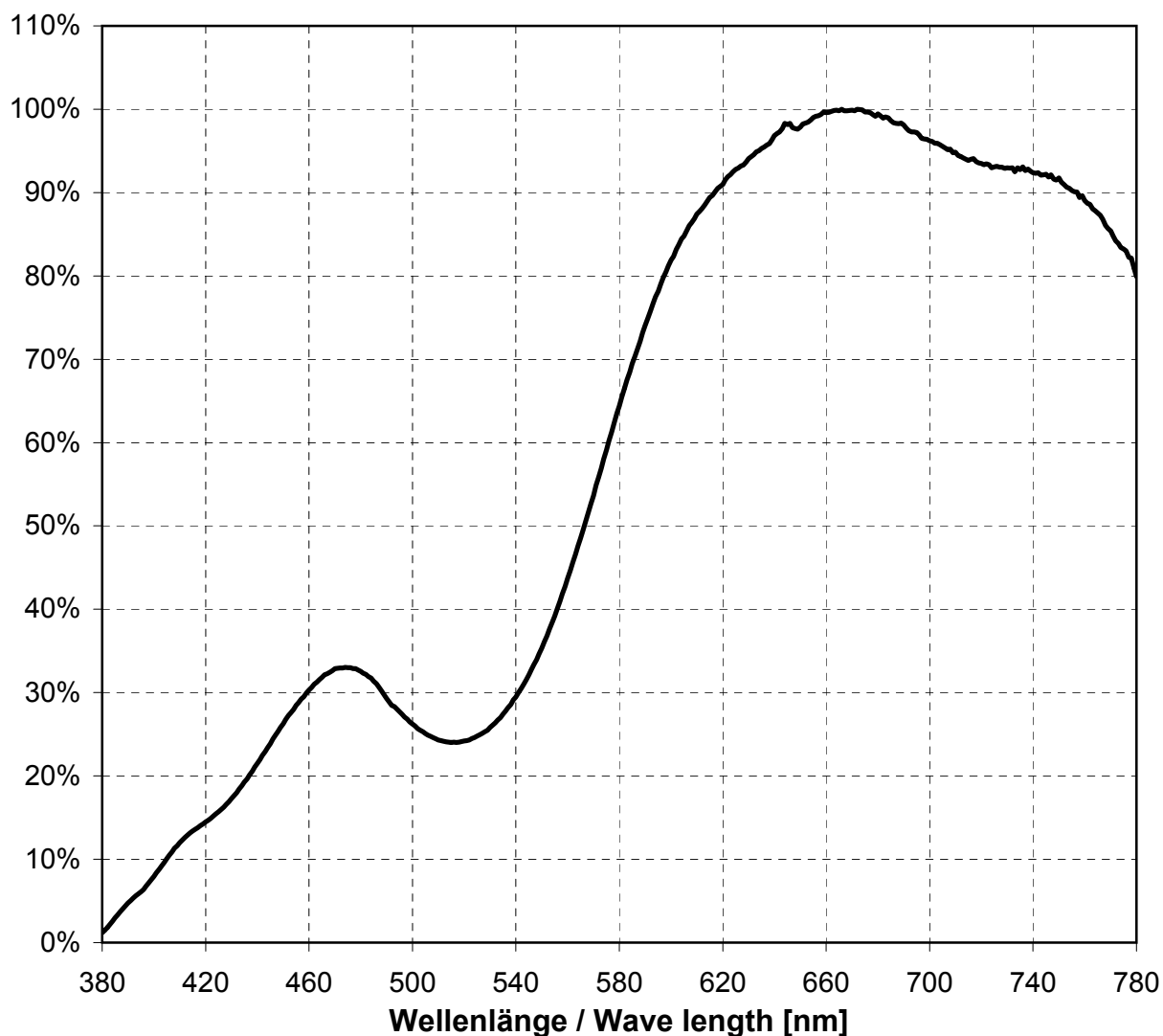

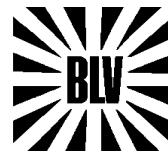

BLV Licht- und
Vakuumtechnik GmbH
A company of USHIO Group

EUROSTAR Neodym

12V 50W 36° NdF

Niedervolt-Kaltlichtspiegellampe
für spezielle Anwendungen

EUROSTAR Neodymium

12V 50W 36° NdF

Low voltage dichroic lamp
for special applications

Lampenbezeichnung / Lamp designation:

12V 50W 36° geschlossen/closed

Artikelnummer / article number:

189871

ANSI-Code / ANSI-code:

EXN / CG

Lichtstärke / Luminous intensity:

1400 cd

Lichtverteilung / Light distribution

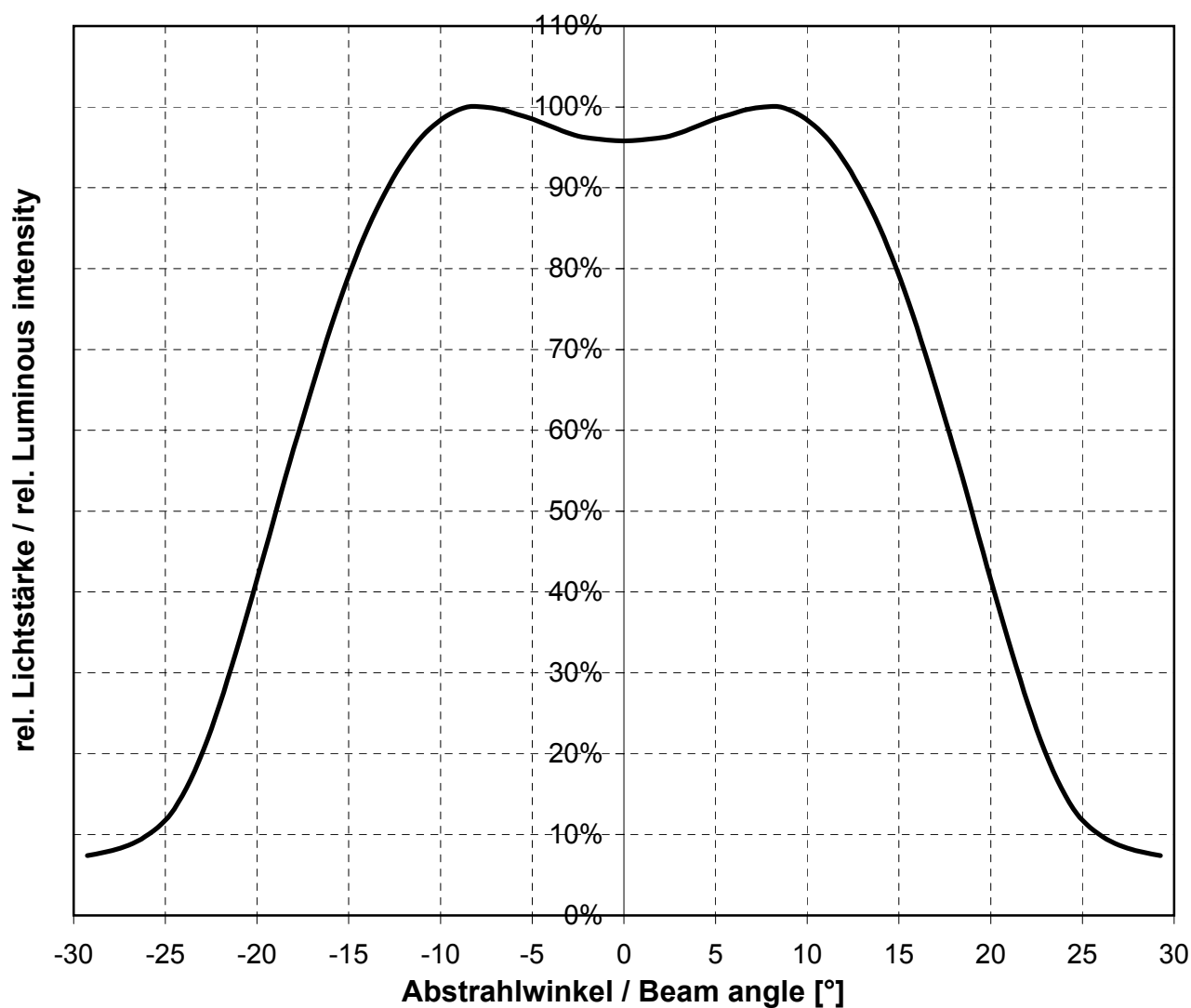

- D1 -