



EUROSTAR gefrostet

12V 50W 30° gefrostet

Niedervolt-Kaltlichtspiegellampe mit matter
Frontscheibe

EUROSTAR frosted

12V 50W 30° frosted

Low voltage dichroic lamp with frosted cover lens

Abmessungen / Dimensions:

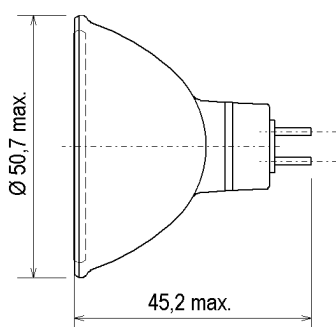

Lichtplanung / light planning:

Ø [m]	H [m]	E [lx]
0,54	1	1200
1,07	2	300
1,61	3	133
2,14	4	75

Spezifikation / Specification:

Lampenleistung / Lamp wattage:

Lampenspannung / Lamp voltage:

Abstrahlwinkel / Beam angle:

Farbtemperatur / Colour temperature:

Farbkoordinaten / Colour coordinates:

Lichtstärke / Luminous intensity:

Mittlere Lebensdauer / Average lifetime:

Sockel / Base:

Zulässige Brennlage / Reliable burning position:

Reflektorfarbe / Colour of reflector:

Reflektorbeschichtung / Coating of reflector:

Verpackungseinheit (Stck.) / Box quantity (pcs.):

ILCOS-Bezeichnung / ILCOS-Code:

ANSI-Code / ANSI code:

Artikelnummer / Type number:

)* gefrostetes Frontglas / frosted cover glass

50 W

12 V

30°

2950 K

x: 0,441 y: 0,406

1200 cd)*

4000 h

GU5.3

u360

klar / clear

Kaltlicht / dichroic

50

HRGI/F-50-12-GU5.3-51/30

-

189881



u360

- UV-P
- geschlossen / closed
- dimmbar / dimmable

Änderungen der angegebenen Werte und Toleranzen sind innerhalb der entsprechenden Normen möglich!

Within the scope of the corresponding standards, variations of the declared values and tolerances might occur.