

## EUROSTAR Standard

**12V 50W 36°**

Kompakte Niedervolt-Kaltlichtspiegellampe

## EUROSTAR standard

**12V 50W 36°**

Compact low voltage dichroic lamp

### Abmessungen / Dimensions:

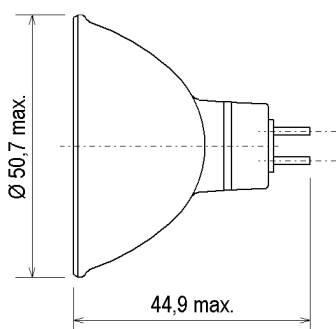

### Lichtplanung / light planning:

Ø [m]	H [m]	E [lx]
0,65	1	1500
1,30	2	375
1,95	3	167
2,60	4	94

### Spezifikation / Specification:

Lampenleistung / Lamp wattage:

Lampenspannung / Lamp voltage:

Abstrahlwinkel / Beam angle:

Farbtemperatur / Colour temperature:

Farbkoordinaten / Colour coordinates:

Lichtstärke / Luminous intensity:

Mittlere Lebensdauer / Average lifetime:

Sockel / Base:

Zulässige Brennlage / Reliable burning position:

Reflektorfarbe / Colour of reflector:

Reflektorbeschichtung / Coating of reflector:

Verpackungseinheit (Stck.) / Box quantity (pcs.):

ILCOS-Bezeichnung / ILCOS-Code:

ANSI-Code / ANSI code:

Artikelnummer / Type number:

50 W

12 V

36°

3000 K

x: 0,437 y: 0,404

1500 cd

3000 h

GU5.3

u360

klar / clear

Kaltlicht / dichroic

50

HRGI/C-50-12-GU5.3-51/36

EXN

179851



u360

- UV-P
- geschlossen / closed
- dimmbar / dimmable

Änderungen der angegebenen Werte und Toleranzen sind innerhalb der entsprechenden Normen möglich!

Within the scope of the corresponding standards, variations of the declared values and tolerances might occur.